

Figur 502

Wassersackrohr in Kreis- bzw. Trompetenform

DIN 16282 Form D, zur vertikalen Druckentnahme, Schweißanschluss/Spannmuffe

Wassersackrohre

Leistungs- und Einsatzmerkmale

- » Schutz vor heißen Messstoffen und pulsierenden Druckschwankungen (lt. EN 837-1 sollte die Messstofftemperatur 60°C nicht überschreiten)
- » Die Montage erfolgt entweder direkt vor dem Anschlußzapfen des Messgeräts oder besser noch vor der Manometer Absperrereinrichtung (Hahn oder Ventil)
- » Vor Inbetriebnahme ist das Wassersackrohr mit kaltem Medium als Sperrflüssigkeit zwischen Druck- und Messgeräteanschluss zu befüllen. Bei gasförmigen Messstoffen übernimmt ein kaltes Kondensat die Wirkung als Kühlstrecke.
- » Messgeräteanschluß mit Spannmuffe
- » Druckentnaheseite mit Schweißanschluß
- » Einsatzgrenzen: bei max. 160 bar bis max. 120°C oder bei max. 131 bar bis max. 400°C
- » Stahl- und Edelstahl-Ausführung

Druckanschluss	Messgeräteanschluss	l	l1	l2	l3	d	d1	d2
Schweißanschluss	G1/2B, Spannmuffe (angeschweißt)	23 9	95	110	130	20	14,8	56

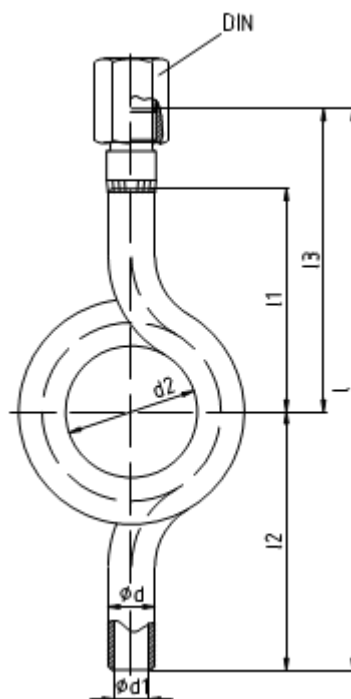



Figur 502

Rohr-Werkstoff	Druckanschluss	Messgeräteanschluss	P max.	T max.
Stahl 1.0345	Schweißanschluß	Spannmuffe G1/2B	160 bar	120°C
CrNi-Stahl 1.4571	Schweißanschluß	Spannmuffe G1/2B	160 bar	120°C
CrNi-Stahl 1.4571	Schweißanschluß	Spannmuffe G1/2B	140 bar	300°C
CrNi-Stahl 1.4571	Schweißanschluß	Spannmuffe G1/2B	131 bar	400°C
Stahl 1.0345	Schweißanschluß	Spannmuffe G1/2B	120 bar	300°C
Stahl 1.0345	Schweißanschluß	Spannmuffe G1/2B	104 bar	400°C

Technische Daten

Bauart-Norm	DIN 16282 Form D	Spannmuffe	gemäß DIN 16283
Druckentnahme	in vertikaler Richtung, in Kreis- bzw, Trompetenform		

Optionen

Sondergewinde z.B.: NPT	1 Stk.	Öl- und fettfreie Ausführung (Sauerstoff einsetzbar)	1 Stk.
Material-Werkszeugnis 2.2	1 Stk.		
Material-Abnahmeprüfzeugnis 3.1	1 Stk.		